

# SURFACE-MOUNTED

**CERRADURA ELECTROMAGNÉTICA**  
ELECTROMAGNETIC LOCK

MODELO MODEL	M300R	M600R	M600DR	M1200R	M1200DR
TIPO DE INSTALACIÓN TYPE OF INSTALLATION	Sobreponer Surface-mounted	Sobreponer Surface-mounted	Sobreponer Surface-mounted	Sobreponer Surface-mounted	Sobreponer Surface-mounted
FUERZA DE RETENCIÓN HOLDING FORCE	300 lb / 180 kg	600 lb / 280 kg	600 lb / 280 kg	1200 lb / 500 kg	1200 lb / 500 kg
MEDIDAS (mm) MEASURES	190x44x23	250x48x27	500x48x27	265x72,70x40,70	530x72,70x40,70
ALIMENTACIÓN POWER SUPPLY	12/24* VDC	12/24* VDC	12/24* VDC	12/24* VDC	12/24* VDC
CONSUMO CORRIENTE CURRENT CONSUMPTION	350/190 mA	450/250 mA	450/250 mA	500/290 mA	500/290 mA
LED (L) LED	Opcional Optional	Opcional Optional	Opcional Optional	Opcional Optional	Opcional Optional
MONITORIZACIÓN (S) MONITORING CONTACT	Opcional Optional	Opcional Optional	Opcional Optional	Opcional Optional	Opcional Optional
TEMPORIZACIÓN (T) TIME DELAY	Opcional Optional	Opcional Optional	Opcional Optional	Opcional Optional	Opcional Optional

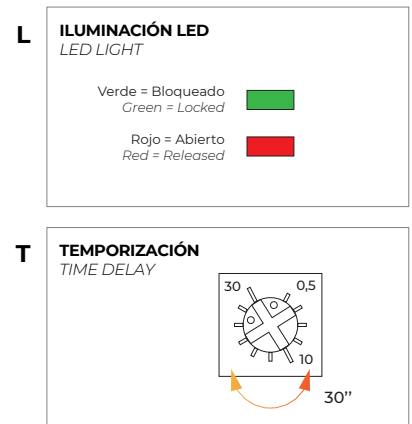
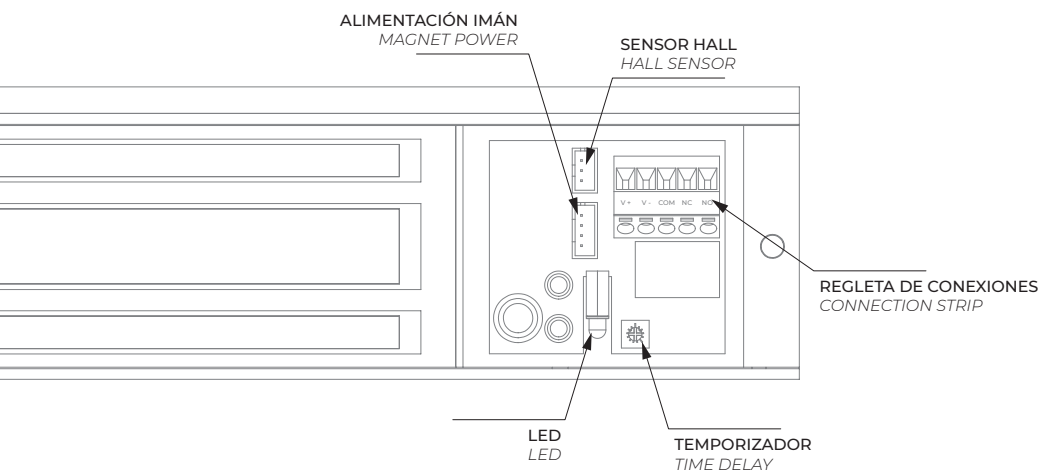

(\*) El cambio de 12 a 24 VDC lo hace automáticamente la ventosa.  
(\*) The change from 12 to 24 VDC is done automatically by the magnetic lock

## ANTES DE INSTALAR LA CERRADURA ELECTROMAGNÉTICA BEFORE INSTALLING THE ELECTROMAGNETIC LOCK

Manejar dispositivos con cuidado. Dañar las superficies de contacto puede causar un funcionamiento incorrecto.  
Handle devices with care. Damaging the contact surfaces may cause malfunction.

Se deben instalar siempre la ventosa y la contraplaca. El kit incluye junta de goma que permite pequeñas holguras.  
The magnetic lock and strike plate must always be installed. The kit includes a rubber gasket to allow for small clearances.

La plantilla debe colocarse cuando la puerta este cerrada.  
The template must be fitted when the door is closed.

Antes de instalar, por favor añadir la arandela a los tornillos para evitar que se aflojen.  
Before installing, please add the washer to the screws to prevent loosening.



## DIAGRAMA DE CABLEADO WIRING DIAGRAM

### SIN MONITORIZACIÓN WITHOUT MONITORING

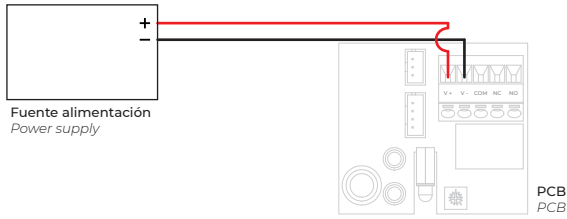

### (x2) MONITORIZACIÓN (x2) MONITORING

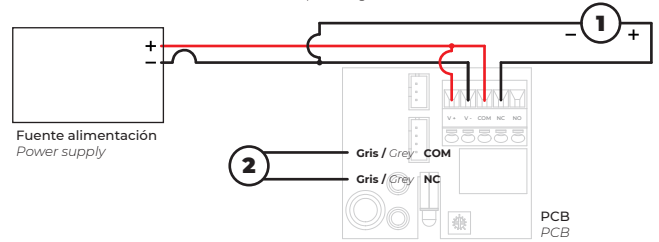

Ejemplo utilizando el contacto NO  
Example using the NO contact

### (x1) MONITORIZACIÓN (x1) MONITORING

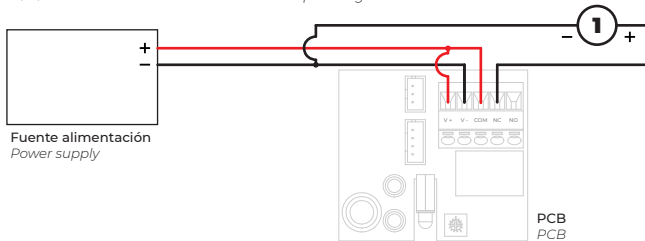

Ejemplo utilizando el contacto NO  
Example using the NO contact

- 1 Dispositivo que recibe la señal de bloqueo de puerta  
Device that receives the door lock signal
- 2 Dispositivo que recibe la señal de estado de puerta  
Device that receives the door status signal

## INSTALACIÓN INSTALLATION

- 1 Taladrar agujeros para la pletina de fijación empleando la plantilla.  
Drill holes for fixing plate using the template.
- 2 Instalar la pletina de fijación con los accesorios requeridos.  
Install fixing plate with the required accessories.
- 3 Con la puerta cerrada, marcar el marco de la puerta en el borde de la placa, para alinear con la ventosa.  
With door closed, mark the door frame with the plate border, to align with the magnet.
- 4 Instale la sujeción de la ventosa al marco. Alinear con la marca realizada en paso anterior.  
Install magnet fixing plate to door frame. Align with mark following with previous step.
- 5 Pasar cables a través del agujero y llevarlos hasta la ventosa.  
Pass wires through hole and get to the magnet.
- 6 Atornillar tuerca anti vandalismo.  
Screw anti-vandalism nut.

## ACCESORIOS ACCESSORIES

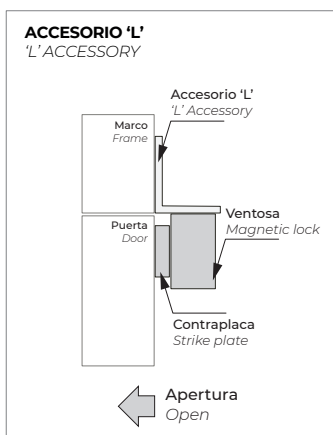

Quando el marco de la puerta es estrecho, se necesita un accesorio 'L'  
When the door frame is narrow, an accessory 'L'

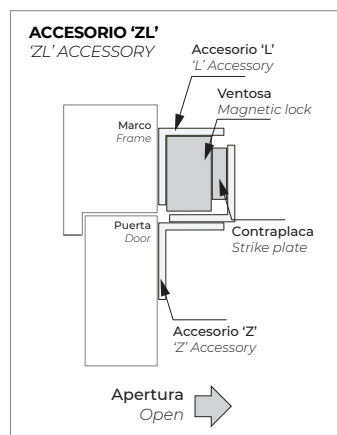

Para puertas con apertura interior, se necesita el accesorio 'ZL'  
For inward opening doors, accessory 'ZL' is required.

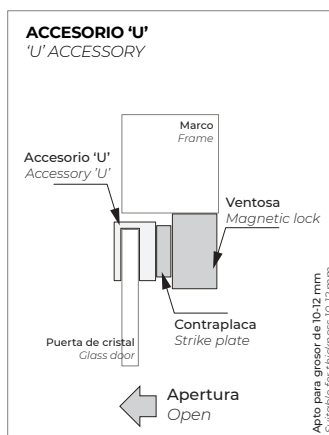

Para puertas de cristal sin marco, se necesita un accesorio 'U'. Apto para grosor 10-12 mm.  
For frameless glass doors, a 'U' fitting is required. Suitable for thickness 10-12 mm.

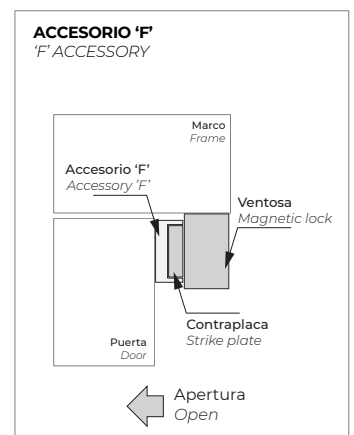

Quando el marco de la puerta es muy grueso para los tornillos, se necesita el accesorio 'F'  
When the door frame is too thick for the screws, the 'F' accessory is required.

